

Transportkarre BL/TKN

Art. Stamm: 180

Für den Transport schwerer Abdeckungen nach UVV



- **Bedienerfreundlich**
- **Basis für mobiles System**

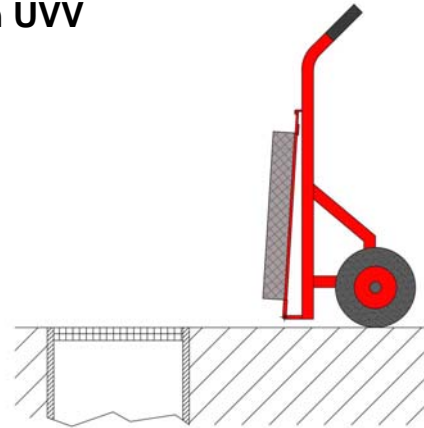

Baumaße:	
Standard	ca. 550 x 400 x 1100 mm
Gewicht:	
Standard	ca. 10,0 kg

Geeignet zum Transport von Kanaleinlauf-Abdeckungen mit Stiftsystem (mobiles System, BL/KMS-Typen) bis 100 kg.

Der Trolley vereinfacht den Transport von Abdeckplatten erheblich. Spezielle Aufnahmen am Rahmen sorgen für UVV-konformes Handling.

Auch als mobile Lagerungsmöglichkeit nutzbar. Mit Halterungen für einen Feuerlöscher.

Die Transportkarre besteht aus Normalstahl, pulverbeschichtet, vorzugsweise Verkehrsrot RAL 3020.

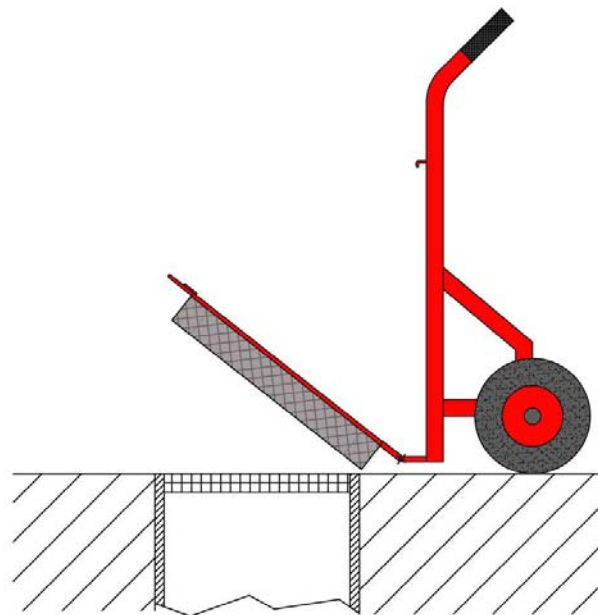
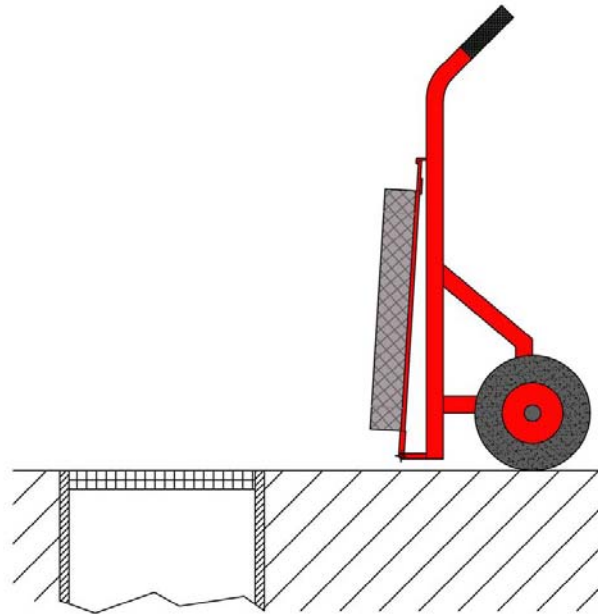

BL/TKN (Transportkarre)

Sackkarre Sonderausführung, Basis für mobiles System

Baumaße: ca. 550 x 400 x 1100 mm

Gewicht: ca. 10,0 kg

Europe

Blobel Umwelttechnik GmbH

Ziegeleistraße 5
86368 Gersthofen, Germany

Telephone: +49 (0)821 498190-0
Telefax: +49 (0)821 498190-30

email: info@blobel.de
Web: www.blobel.de

North America / Canada

BLOBEL Environmental Engineering LLC

270 Presidential Drive
Wilmington, Delaware 19807, USA

Telephone: +1 302-353-1555
Telefax: +1 302-288-3753
Mobile: +1-215-666-2267

email: info@blobel.us
Web: www.blobel.com

Asia / Pacific / South America

Blobel Environmental Engineering

6/41 Belgrave Street
Sydney NSW 2024, Australia

Telephone: +61 (0)2/93 69 35 04
Mobile: +61 (0) 4 19 27 94 81

email: mail@blobel.com
Web: www.blobel.com